



# BESPOKE

STAIRLIFTS LTD.



# REDONNEZ VIE À VOTRE MAISON

**Les monte-escaliers Bespoke sont faits pour ceux qui ont décidé d'y arriver.**

Le fait d'avoir besoin d'un peu d'aide pour monter les escaliers ne devrait pas être un problème.

Les produits Bespoke Stairlifts sont là pour aider ceux qui veulent continuer de vivre leur vie comme ils l'ont toujours fait en profitant librement de leur maison quoi que la vie leur réserve.

## QUEL TYPE DE MONTE-ESCALIER INSTALLER ?

Vous trouverez ci-dessous deux types d'escaliers typiques pour vous aider à choisir le monte-escalier qui conviendrait le mieux à votre maison et à vos besoins.

**DROIT**

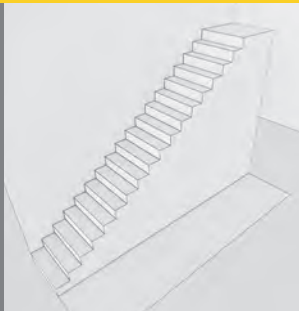

Un escalier droit typique mène à l'étage sans palier intermédiaire.

**LE SYNERGY DROIT** Page 04



**TOURNANT**



Un escalier tournant compte un ensemble de marches droites menant à un palier, puis une autre volée marches menant à l'étage suivant.

**L'INFINITY TOURNANT** Page 10





*“ Installation rapide et soignée. Le monte escalier fonctionne bien, il permet à un public à mobilité réduite d’avoir accès aux services de la mairie qui s’est, grâce à ce système, mise en conformité pour un prix bien plus abordable que les autres solutions envisagées. ”*

**C Faye** Mairie de Saint Fresnoy

# LE SYNERGY

**Le monte-escalier droit Bespoke:**  
un fonctionnement simple et une  
conception soignée



La conception compacte du Synergy offre une multitude de fonctionnalités permettant de retrouver votre indépendance chez vous.

Des escaliers droits ne devraient pas vous empêcher de profiter de votre maison.

Le Synergy est un monte-escalier simple d'utilisation qui vous changera la vie.

# SYNERGY





# PLUS DE PLACE POUR LES AUTRES USAGERS

Le monte-escalier Synergy laisse un maximum de place aux autres usagers de l'escalier.

Le siège et le repose-pieds se replient parfaitement contre le mur et passent inaperçus.

# L'UN DES MONTE-ESCALIERS LES PLUS FINS AU MONDE

Le Synergy dispose de l'un des rails les plus fins au monde, ce qui le rend moins encombrant dans l'escalier et dans votre maison.



# UN CONFORT ET UN CONTRÔLE ABSOLUS

Le monte-escalier droit Bespoke Synergy standard dispose de nombreuses fonctionnalités pour plus de praticité et de convivialité pour l'utilisateur et sa famille.



## UNE TÉLÉCOMMANDE

Une télécommande ergonomique et facile d'utilisation est fournie avec le Bespoke Synergy standard, offrant à l'utilisateur un contrôle total du monte-escalier.

## UN CONTRÔLE ABSOLU

La télécommande du monte-escalier Synergy convient à tous les utilisateurs, même à ceux dont la dextérité est limitée.

L'interrupteur à bascule ergonomique est disponible pour les gauchers et les droitiers



## SÛR ET EFFICACE

Grâce à sa ceinture de sécurité simple et entièrement réglable, vous serez fermement maintenu sur le siège lorsque le monte-escalier est en marche, vous offrant ainsi tranquillité d'esprit et sécurité.

# FACILE À METTRE EN MARCHÉ ET À ARRÊTER

Une légère rotation de la poignée fait tourner le siège, vous permettant de monter et de descendre du Synergy facilement et en toute sécurité.





# PROPRE, CLAIR ET PRÉCIS

En comparaison avec d'autres fabricants de monte-escaliers, Bespoke propose toujours des solutions innovantes, une valeur ajoutée pour le client.

## UN SIÈGE REMBOURRÉ

Le siège et le dossier rembourrés sont fabriqués à partir de vinyle de qualité supérieure et cousus à la machine pour plus de confort.

## DES HOUSSES AMOVIBLES

Le siège rembourré en vinyle est résistant, garantissant un minimum de rayures et de marques. Facile à essuyer ou à déhousser pour un nettoyage en profondeur.

## FACILE À COMPRENDRE

Grâce à l'affichage de diagnostic numérique du modèle standard, vous comprendrez facilement le monte-escalier Synergy et son état de fonctionnement grâce à l'affichage d'un texte clair et rétroéclairé.

Vous n'aurez donc pas à déchiffrer des codes numériques compliqués, des bips ou des lumières clignotantes.

## CAPTEURS D'OBSTACLES

Le repose-pied du Synergy comprend des capteurs qui arrêtent le monte-escalier en cas d'obstacle sur l'escalier.

# L'INFINITY

Pour une vie totalement indépendante,  
choisissez **le monte-escalier tournant Infinity**



Votre escalier ne devrait pas être votre plus gros obstacle.

Monter un étage ne devrait pas vous empêcher de faire ce que vous voulez faire.

En choisissant le monte-escalier tournant Infinity, vous pouvez continuer de profiter pleinement de votre maison.

## MISSION ACCOMPLIE

Lorsque Bespoke Stairlifts a été créé en 2004, notre mission et notre vision étaient de créer une solution économique pour les clients avec escaliers tournants ou complexes.



# RÉAPPROPRIEZ- VOUS VOTRE MAISON



# GAGNEZ EN INDÉPENDANCE CHEZ VOUS

Vous n'aurez presque plus besoin d'aide extérieure, grâce au monte-escalier Infinity vous serez entre de bonnes mains.

Une fabrication britannique gage de qualité et de confort. Les pièces fournies sont garanties 2 ans, pour une plus grande tranquillité d'esprit.





# UN MINIMUM D'ENCOMBREMENT POUR LES AUTRES USAGERS

Le rail à double tubes très fin laisse suffisamment de place dans l'escalier aux autres usagers.

# ADAPTÉ À TOUTES LES MAISONS

Chaque élément du monte-escalier tournant Infinity a été pensé pour vous.



# POUR UNE VIE DOUCE ET CONFORTABLE

Le siège cousu en vinyle, compact mais confortable, a été conçu pour s'adapter au style de votre maison : il fera partie des meubles et passera inaperçu.

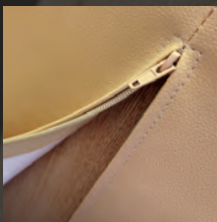

Grâce à ses housses de siège faciles à retirer pour un meilleur nettoyage, l'Infinity restera comme neuf.

Coloris d'origine  
présenté ici



## DES DOUTES SUR LE COLORIS ?

Bespoke est l'un des seuls fabricants de monte-escaliers à proposer plusieurs coloris afin qu'une fois installé, ce dernier s'intègre au mieux à votre maison et à son environnement.

*Voir page 21 les options disponibles*

## LE STATIONNEMENT DE L'INFINITY EST DES PLUS FACILES

Le siège et le repose-pieds se replient facilement, pour un encombrement minimal lorsque l'Infinity est à l'arrêt.

Grâce à l'option de pivotement électrique, le monte-escalier Infinity est encore plus pratique.

*Voir page 21 les options disponibles*



# SYNERGY

## MONTE-ESCALIER DROIT



### L'UN DES RAILS LES PLUS FINS AU MONDE

Le rail droit est fabriqué en aluminium, garantissant au monte-escalier le meilleur trajet possible avec un minimum d'encombrement dans l'escalier.

Les supports s'adaptent aux marches de l'escalier et non au mur, évitant ainsi fissures ou dégâts matériels disgracieux.



#### 1 COMMANDES ERGONOMIQUES

Un fonctionnement simple et fluide vous permet de monter et descendre les escaliers en douceur.



#### 2 SIÈGE PIVOTANT

Une légère rotation de la poignée du siège permet à l'utilisateur de le faire pivoter pour descendre sur le palier en toute sécurité.



#### 3 INTERRUPTEUR D'ALIMENTATION

Une simple pression sur l'interrupteur permet de démarrer ou d'arrêter le monte-escalier.



#### 4 AFFICHAGE CLAIR

Un affichage numérique simple, propre et clair pour comprendre facilement l'état de marche du monte-escalier.

## CARACTÉRISTIQUES

<b>Source d'alimentation</b>	
<b>Entrée</b>	120v - 240v
<b>Sortie</b>	1.2Ah
<b>Batterie</b>	2x 12v
<b> Rails de guidage</b>	Crémaillère et pignon
<b>Rotation maximale du siège</b>	80°
<b>Poids maximum de l'utilisateur</b>	125kg (19.5st)



# RESSOURCES ET BÉNÉFICES



## 5 HOUSES AMOVIBLES

Les housses de siège en vinyle de qualité supérieure sont amovibles pour un nettoyage en profondeur et une meilleure hygiène.



## 6 OPTION PRATIQUE

Des options de contrôle sont disponibles pour les gauchers et les droitiers afin d'en faciliter l'utilisation et éviter les problèmes de manipulation.



## 7 PLIABLE

Vous pouvez relever les accoudoirs et le siège et utiliser le levier pour relever le repose-pied qui se replie au plus près du mur et vous évite de devoir vous pencher.



## 8 CAPTEURS D'OBSTACLES

Les capteurs d'obstacles bloquent le monte-escalier Synergy si un obstacle se trouve sur son passage.



	mm	inch
<b>A</b> Hauteur totale (à partir du sol)	970	38
<b>B</b> Hauteur des accoudoirs (à partir du sol)	750	30
<b>C</b> Hauteur du siège (à partir du sol)	530	21
<b>D</b> Largeur totale	575	23
<b>E</b> Largeur du repose-pieds	252	10
<b>F</b> Profondeur totale (depuis le mur)	565	22
<b>G</b> Profondeur d'assise (jusqu'au dossier)	380	15
<b>H</b> Profondeur du repose-pied	315	12
<b>I</b> Hauteur totale (une fois replié)	980	39
<b>J</b> Profondeur totale (une fois replié)	295	12

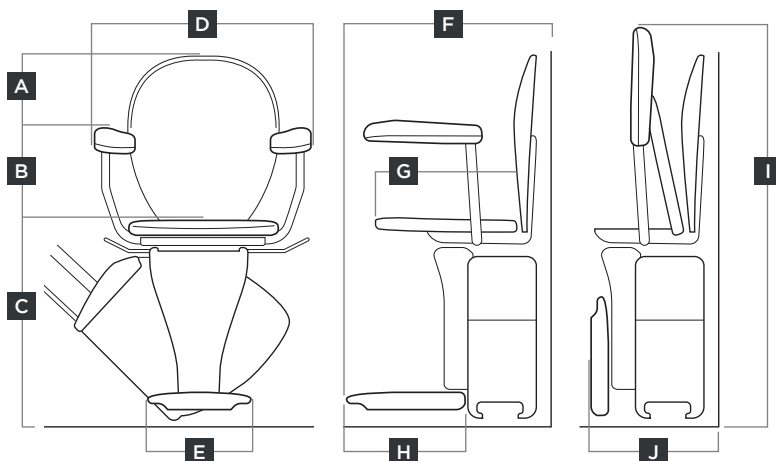

# INFINITY

## INFINITY MONTE-ESCALIER TOURNANT



### UN RAIL CONÇU EN FONCTION DE VOS BESOINS ET DE VOTRE MAISON

Le rail Infinity est spécialement conçu en interne par Bespoke pour s'adapter à votre escalier, aussi complexe soit-il.

Les rails sont enduits d'un revêtement durable assurant stabilité et fluidité de fonctionnement à chaque virage pour un déplacement sans encombres.



#### 1 HOUSES DE SIÈGE HYGÉNIQUES

Les housses amovibles permettent un nettoyage en profondeur pour que votre monte-escalier reste en bon état.



#### 2 SIMPLE D'UTILISATION

L'interrupteur de la télécommande ergonomique offre un confort complet aux utilisateurs ayant des problèmes de dextérité.

3

#### COMMANDE À LEVIER PIVOTANT

L'inclinaison du levier permet de monter et de descendre facilement et en toute sécurité du monte-escalier une fois à l'étage.

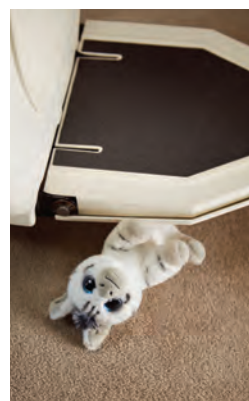

#### 4 ARRÊT EN CAS D'OBSTACLE

L'Infinity s'arrêtera si les capteurs du repose-pied repèrent un obstacle dans les escaliers.

### CARACTÉRISTIQUES

Source d'alimentation	Entrée	120v - 240v
	Sortie	1.2Ah
Batterie		2x 12v
Rails de guidage		Crémaillère et pignon
Rotation maximale du siège		80°
Poids maximum de l'utilisateur		125kg (19.5st)

# RESSOURCES ET BÉNÉFICES



## 5 FIN ET ÉLÉGANT

Sans compromettre le confort, l'Infinity est l'un des sièges monte-escalier les plus fins, se repliant au plus près du mur.



## 6 ACCOUDOIRS ET REPOSE PIEDS PLIANTS

Faciles à replier pour laisser de la place aux autres usagers de l'escalier.

## 7 CEINTURE DE SÉCURITÉ

La ceinture de sécurité rétractable vous permet de vous sentir en sécurité quand vous utilisez l'Infinity.



## 8 LEVIER DE REPOSE-PIEDS

Le levier abaisse le repose-pied sans que vous n'ayez à vous baisser.



	mm	inch
<b>A</b> Hauteur totale (à partir du sol)	1058	42
<b>B</b> Hauteur des accoudoirs (à partir du sol)	837	33
<b>C</b> Hauteur du siège (à partir du sol)	594	23
<b>D</b> Largeur totale	607	24
<b>E</b> Largeur du repose-pieds	320	12
<b>F</b> Profondeur totale (depuis le mur)	635	25
<b>G</b> Profondeur d'assise (jusqu'au dossier)	385	15
<b>H</b> Profondeur du repose-pied	285	11
<b>I</b> Hauteur totale (une fois replié)	1078	43
<b>J</b> Profondeur totale (une fois replié)	407	16

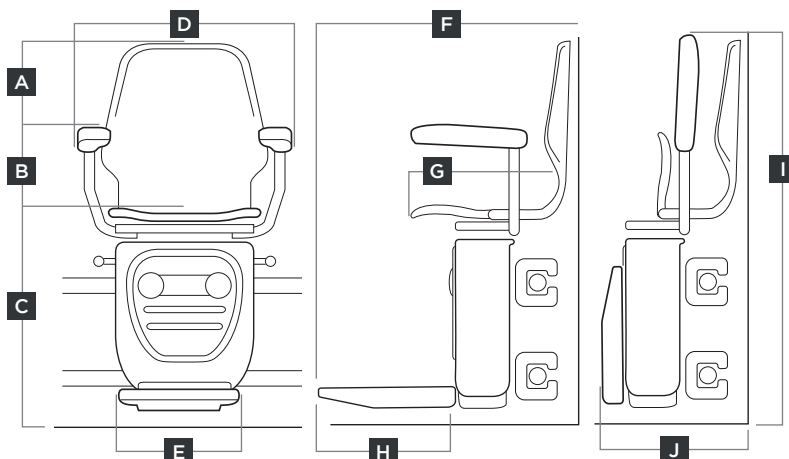



# LES NORMES BESPOKE

Les monte-escaliers Synergy et Infinity, modèles standard disposent des caractéristiques suivantes.

## SAINS ET HYGIÉNIQUES

Les monte-escaliers Bespoke sont faciles à nettoyer, contribuant non seulement à l'entretien du monte-escalier, mais aussi à la bonne santé de l'utilisateur.



Nous sommes l'un des rares fabricants de monte-escaliers à intégrer des housses amovibles sur nos monte-escaliers.

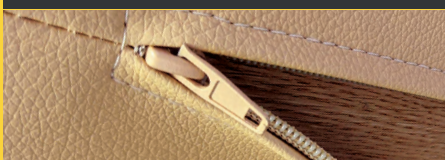

## MATÉRIAUX ET COMPOSANTS DE QUALITÉ

Grâce à leur boîtier robuste, à leur siège performant et à leur solide système mécanique, nos monte-escaliers resteront comme neufs et continueront de fonctionner pendant de nombreuses années.



## CEINTURE DE SÉCURITÉ RÉTRACTABLE

Comme une ceinture de sécurité de voiture, elle est facile à régler et à utiliser, offrant à l'utilisateur confort et sécurité lors de l'utilisation du monte-escalier.

## CONFORT ET CONTRÔLE

Le monte-escalier Bespoke offre un démarrage et un arrêt progressif de manière confortable grâce à son siège et dossier rembourrés avec des commandes simples et ergonomiques.



## 2 ANS GARANTIE SUR LES PIÈCES

Inclus dans le modèle standard.  
Demandez plus d'informations à votre revendeur

## CLÉS DE VERROUILLAGE

Deux clés sont incluses pour verrouiller le monte-escalier en position d'arrêt pour plus de sécurité, empêchant une mise en marche non désirée par les enfants ou d'autres personnes.

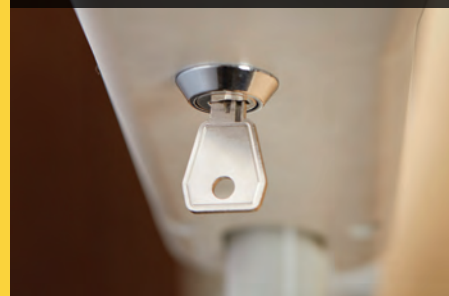

## TÉLÉCOMMANDE

La télécommande infrarouge Bespoke, simple et pratique, permet d'appeler ou de renvoyer le monte-escalier dans l'escalier lorsqu'il est à l'arrêt.

# OPTIONS BESPOKE

Les options suivantes sont disponibles pour vous faciliter la vie avec votre monte-escalier. *Contactez Bespoke ou demandez plus de détails à votre revendeur.*

## PIVOT ÉLECTRIQUE

Il facilite la vie de l'utilisateur qui n'a qu'à appuyer sur un bouton pour faire facilement pivoter le siège. Idéal pour les utilisateurs ayant des problèmes de dextérité.



## RAIL ARTICULÉ

Dans certains cas, le rail peut traverser une porte au bas d'un escalier. Un rail à charnière se replie alors.



## ESCALIER EXTÉRIEUR

Offrant à l'utilisateur davantage de liberté et un accès à l'espace extérieur de sa maison pour profiter du jardin ou accéder à l'allée.



## COLORIS DU SIÈGE

Idéal pour intégrer le monte-escalier au décor de votre maison.

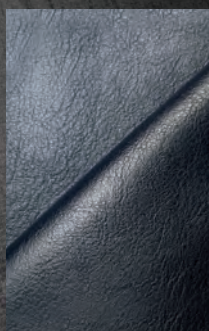

Bleu

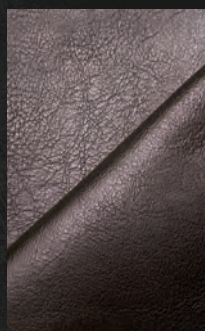

Marron



Rouge



Gris

Les couleurs peuvent différer légèrement de celles des images présentées



**BESPOKE**  
STAIRLIFTS LTD.



# FABRIQUÉ EN GRANDE-BRETAGNE, FABRIQUÉ POUR VOUS

Depuis la création de Bespoke en 2004, nous avons acquis beaucoup de connaissances et d'expérience afin de fournir un produit et un service de monte-escaliers exceptionnels, en constante évolution.

## BASÉ À HUDDERSFIELD, AU ROYAUME-UNI NOUS FOURNISSONS DES MONTE-ESCALIERS AUX CLIENTS DU MONDE ENTIER

Aucun endroit n'est trop éloigné pour la livraison de produits Bespoke. Nous trouvons les meilleures options de livraison disponibles par voie maritime ou aérienne et essayons de réduire les coûts.

Bespoke dispose d'une équipe de vente dédiée à l'exportation basée au Royaume-Uni, afin de fournir une assistance de qualité aux clients et concessionnaires dans leur langue maternelle.

Nos monte-escaliers sont installés dans le monde entier grâce à nos options d'expédition, afin que les partenaires Bespoke puissent installer des monte-escaliers en Europe, Asie, Amérique du Sud, Mexique et Australie pour n'en citer que quelques-uns.





# L'ÉQUIPE BESPOKE - L'UNE DES PRINCIPALES RAISONS DE NOTRE SUCCÈS

Notre équipe est composée 75 employés à temps plein, d'un réseau d'installateurs agréés et de plus de 100 ingénieurs qualifiés au Royaume-Uni, toujours prêts à changer la vie de nos clients avec des monte-escaliers abordables et fiables.

Au fil des années, nous avons beaucoup investi dans notre personnel, en particulier au sein de notre département de fabrication.

Notre équipe de fabrication élabore non seulement nos rails suivant les besoins des utilisateurs, mais elle est aussi à l'avant-garde de chaque nouveau développement.

Pour nous, ceux qui travaillent quotidiennement sur nos produits sont les mieux placés pour proposer des idées d'amélioration, afin que ces connaissances profitent à tous nos clients, vous y compris.



# POURQUOI BESPOKE? CHOISIR

- L'un des rails les plus fins du marché
- Un fonctionnement fluide marche/arrêt
- Facile d'utilisation et ergonomique
- Options de sécurité
- Verrouillage à clé pour plus de sécurité
- Fonction de contrôle à distance
- Facile à nettoyer et à entretenir
- Housses de siège amovibles
- Un siège pivotant
- Facile d'utilisation
- Pliable
- Fin et élégant
- Rechargeable
- Divers coloris disponibles
- Fabrication britannique
- Équipe dédiée
- Option extérieure disponible
- Options d'alimentation disponibles
- Des options disponibles pour gauchers et droitiers
- Des options disponibles pour escaliers droits et tournants

**2 ANS**  
**GARANTIE**  
**SUR LES PIÈCES**

Inclus dans le modèle standard.

Demandez plus d'informations à votre revendeur

Pour en savoir plus, rendez-vous sur notre site Web ou contactez votre revendeur local de monte-escaliers Bespoke

Concessionnaire

“ De l'expert à l'installateur, nous ne pouvons que recommander les monte-escaliers Bespoke. Un excellent produit et un travail très professionnel à tous les niveaux. ”

**J Barbier** Châtellerault

**www.bespokestairlifts.com**

**sales@bespokestairlifts.co.uk +44 (0) 1484 516 777**

Bespoke Stairlifts Limited • Unit 9 Fieldhouse Industrial Estate • Old Fieldhouse Lane  
Huddersfield • West Yorkshire • England • HD2 1FA